

електрична індукційна FSM 302 I BK | 108.0606.106

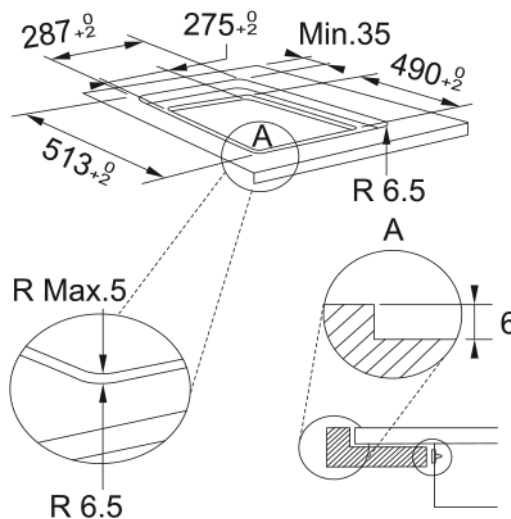
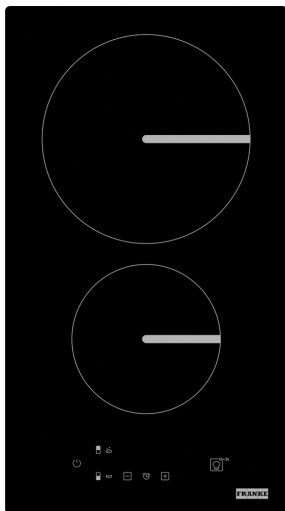

Technical Data

Інформація про продукт

Тип	Електрична
Технологія	Індукційна склокераміка
Колір	Чорний
Тип покриття	Скло
Обмеження потужності	Так

Розміри

Комерційні розміри	30X50
--------------------	-------

Енергетичні дані

Макс. потужність бустера (Вт)	3000.0
Загальна потужність (кВт)	3.6
Напруга	220-240 В
Частота (Гц)	50-60 Гц

Специфікації продукту

Тип монтажу варильної поверхні	Стандартний і врівень
Кількість пальників	2
Зона bridge (міст)	Ні
Flexi зона	Ні
Блокування панелі управління	Так

Ідентифікатори продукту

Бренд продукту	FRANKE
Сімейство продуктів	Smart
Модельний ряд	SMART

Особливості

Тип інтерфейсу користувача	Сенсорне управління
Кількість зон нагріву	2
Тип зони передня ліва	Округла
Тип зони задня ліва	Округла

Інтерфейс користувача	Direct Touch - центральний +/-
Таймер	Так
Подвійна зона	Ні
Овальна зона	Ні
Зона flexpro	Ні
Рівні потужності	9 + booster
Кількість бустерів	2